

MX EXB RT

Installation

ENGLISH

- 1 - Check that the battery circuit breaker (1) is OFF ("0" position).
- 2 - Connect the battery power cable (2) to the connectors (3) of the power and battery modules.
- 3 - Secure the battery cable (2) to the power and the battery modules using screws (4) as shown.
- 4 - Connect the battery detection cable (5) to the connectors (6) of the power and battery modules.

DEUTSCH

- 1 - Der Batterie-Leistungsschalter (1) muß ausgeschaltet sein (Stellung "0").
- 2 - Batteriekabel (2) an die Steckverbinder (3) des USV-Moduls und des Batteriemoduls anschließen und festschrauben.
- 3 - Zum Anziehen der Schrauben (4) einen Schraubenzieher verwenden.
- 4 - Kabel (5) zur automatischen Batterieerkennung an die Steckverbinder (6) des USV-Moduls und des Batteriemoduls anschließen.

FRANCAIS

- 1 - Vérifier que le disjoncteur batterie (1) est en position ouvert "0".
- 2 - Raccorder le câble batterie (2) sur le connecteur (3) des modules de puissance et batterie.
- 3 - Utiliser un tournevis pour le serrage des vis (4) .
- 4 - Raccorder le cordon de détection batterie (5) sur les connecteurs (6) des modules de puissance et batterie.

ITALIANO

- 1 - Verificare che l'interruttore batteria (1) sia sulla posizione "0".
- 2 - Collegare il cavo batteria (2) sul connettore (3) dei moduli potenza e batteria.
- 3 - Utilizzare un cacciavite per stringere le viti (4) .
- 4 - Collegare il cavo di rilevamento batteria (5) sul connettori (6) dei moduli di potenza e batteria.

ESPAÑOL

- 1 - Comprobar que el interruptor automático de la batería (1) este en posición "0".
- 2 - Conectar el cable de la batería (2) en el conector (3) de los módulos de potencia y batería.
- 3 - Utilizar un destornillador para apretar los tornillos (4) .
- 4 - Conectar el cable de detección de la batería (5) en los conectores (6) de los módulos de potencia y batería.

NEDERLANDS

- 1 - Controleer of de batterijschakelaar (1) op "0" stand staat.
- 2 - Sluit de batterijkabel (2) aan op de connector (3) van de power en batterijmodules.
- 3 - Draai de schroeven (4) met een schroevendraa vast.
- 4 - Sluit de batterijdetectiekabel (5) aan op de connectoren (6) van de power en batterijmodules.

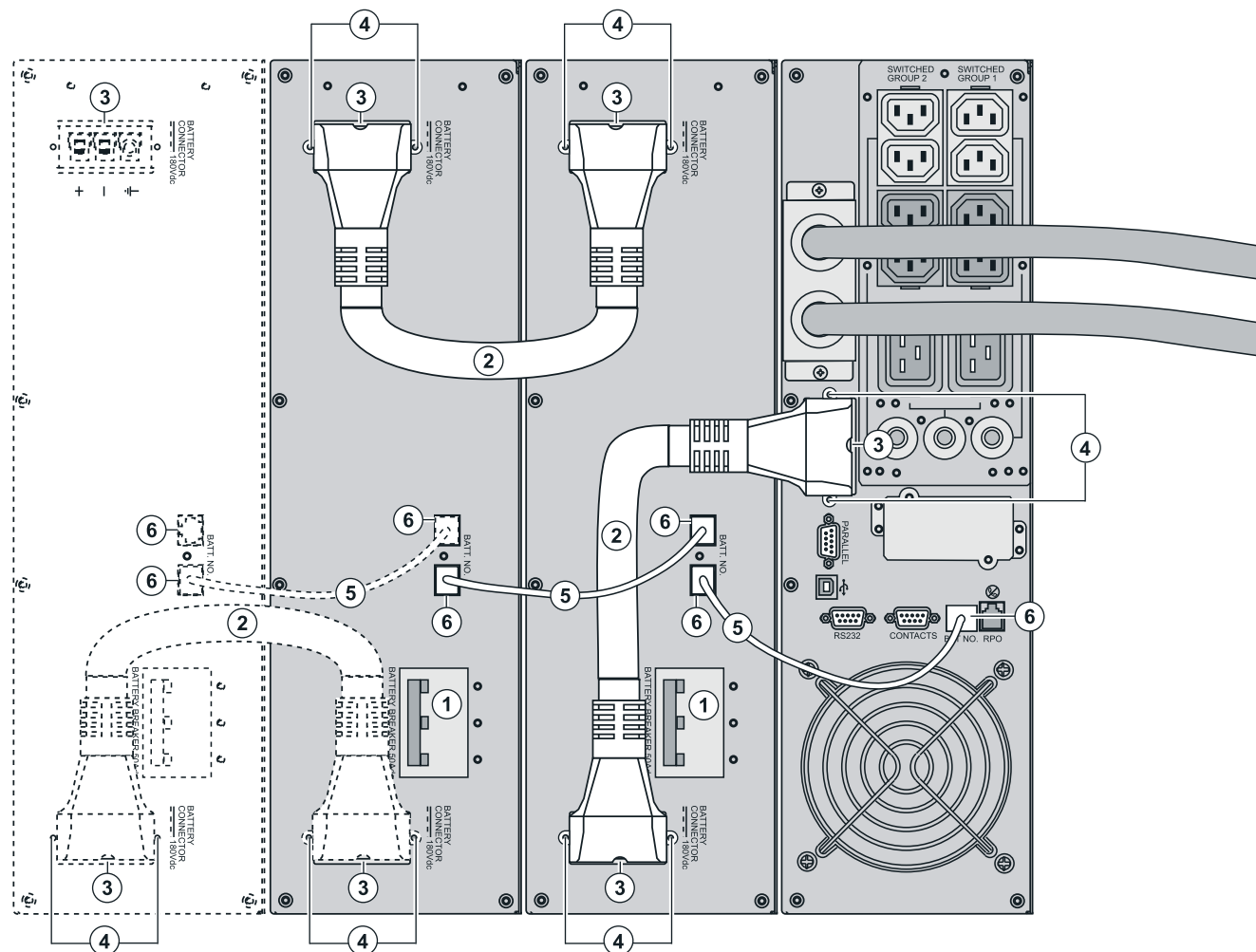

3400812900/AD

